

Modulo base - caratteristiche generali

Parte superiore fissa e parte inferiore rinforzata. Dotato di 4 ruote Ø 80 mm pivotanti con anima in acciaio inox, due delle quali munite di freni, portata kg 65 per ruota. Sistema di smontaggio rapido degli elementi per eventuali manutenzioni, sostituzioni o pulizia interna.

MATERIALI DI SERIE

- Superfici realizzate con materiali resistenti agli agenti atmosferici ed adatti al contatto con alimenti.
- Telaio in alluminio anodizzato 20 micron e fianchi in HPL grigio da 6 mm idroresistente, innesti metallici di giunzione ad alta resistenza.
- Tamponamenti in HPL ad alta portata e forex.
- Piano di lavoro in plexiglass da 10 mm.
- Piano di miscita e cover esterne in plexiglass bianco opalescente.

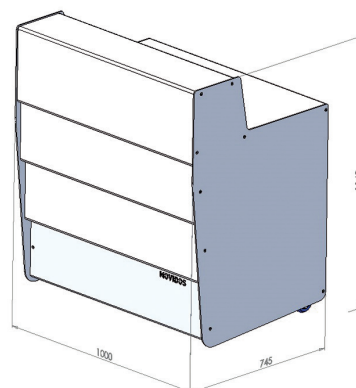

IMPIANTI A RICHIESTA

- Impianto di illuminazione composto da barre led RGBW IP 66, facilmente sostituibili in caso di guasto. Radiocomando a distanza.
- Impianto elettrico a norme CEI completo di certificazione, presa d'ingresso 220 V CEI di tipo industriale posizionata sotto telaio. Presa 220 V nel cruscotto superiore e presa di servizio 220 V nella parte inferiore entrambe IP 66.
- Impianto hi fi con casse audio di tipo nautico a richiesta ed allacciamento a lettore MP3

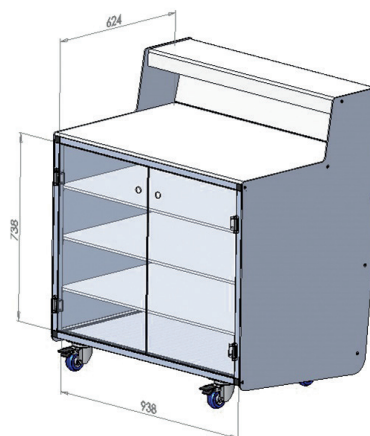

A RICHIESTA

- Ante di chiusura in HPL grigio da 6 mm.
- Ripiano intermedio in HPL da 10 mm ad alta portata.
- Rivestimento del piano di lavoro in acciaio inox AISI 304.

